

### **PF-03 (Çiftli Gezinim Aleti)**

- Taşıyıcı borular en az  $\varnothing$  139 mm ve 2,5-3 mm et kalınlığında min. 1530 mm uzunluğunda borudan imal edilmektedir.
- Taşıyıcı ana gövde üst kısmı polietilen malzemedен enjeksiyon yöntemiyle üretilen boru kapağı ile kapatılmaktadır.
- Ana gövdeye bağlı hareketli parçalar en az  $\varnothing$  60 mm ve 2,5-3 mm et kalınlığındadır.
- Ayak basma kısmı 40x80 mm profilden 1500 mm boyunda imal edilmekte, üzerine ayak basma yeri olarak, plastik malzemedен enjeksiyon yöntemi ile imal edilmiş renkli ayaklık monte edilmektedir.
- Yürüyüş sisteminin hareketli bölümündeki mafsal bağlantı boruları  $\varnothing$  60 mm 2,5-3 mm kalınlığında borudan imal edilmektedir.
- $\varnothing$  60 mm mafsal bağlantı boruları alttan ve üstten mafsal bağlantılarına çepeçevre kaynatılmaktadır.
- Mafsallarda 6205 2 RS ve 6006 2RS rulmanlar kullanılmaktadır.
- Tutaçlar üst mafsal bağlantılarına  $\varnothing$  33 mm 2,5-3 mm kalınlığında özel bükümlü borular kaynatılmaktadır.
- El tutma kısımlarına renkli kauçuk elcikler takılmaktadır.
- Ana gövde flaşları 8 mm kalınlığında 280x280 mm ebadında ST37 sacdan lazer kesimli olarak imal edilmekte ve flanş mukavemetini artırmak amacı ile 4 adet bayrak sacı kaynatılmaktadır.

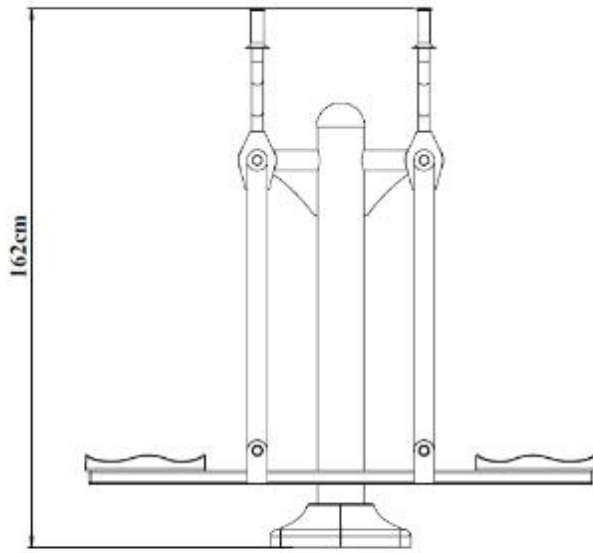
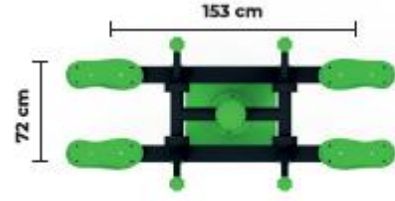
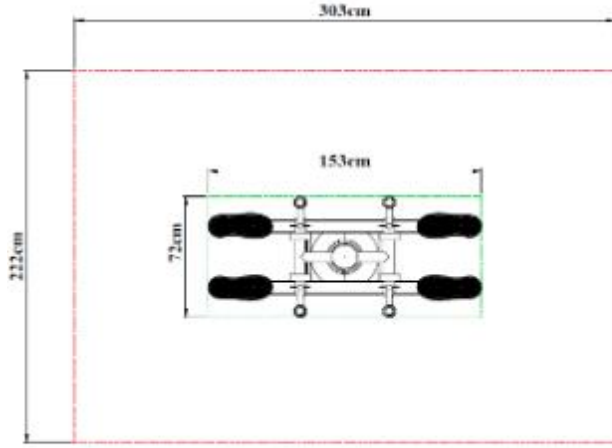

<b>Boyutlar</b>	En	72 cm
	Boy	153 cm
	Yükseklik	162 cm