

PF-10 (Step ve Bisiklet Aleti)

- Taşıyıcı borular en az \varnothing 139 mm ve 2,5-3 mm et kalınlığında 1270 mm uzunluğunda borudan imal edilmektedir.
- Ana gövdeye bağlı parçalar en az \varnothing 90 mm ve 2,5-3 mm et kalınlığında üretilmektedir.
- Kullanıcının çalışırken elleriyle destek alabilmesi için ana gövdeye polietilen malzemeden imal edilmiş renkli tutaç veya \varnothing 33 mm 2,5-3 mm kalınlığında borudan dairesel olarak bükülmüş tutaç monte edilmektedir.
- Üründe bisiklet aleti oturağı polietilen malzemeden enjeksiyon yöntemiyle üretilmektedir.
- Step oynar bölümü 8 mm kalınlığında 2 adet sacdan oynar göbeğine kaynakla birleştirilip sabitlenmektedir.
- Oynar parçada 2 adet \varnothing 60 mm 40 mm yüksekliğinde kauçuk stoplama takozu kullanılmaktadır.
- Üründe dört adet 6205 2RS iki adet 6006 2RS iki adet 30x55 mm konik sıkma rulman kullanılmaktadır.
- Step aleti ayak basma yerleri kendinden renkli plastik malzemeden imal edilmektedir.
- Ayaklıklar altında 5 mm kalınlığında destek sacı kaynatılmaktadır.
- Ana gövde flaşları 8 mm kalınlığında 280x280 mm ebadında ST37 sacdan lazer kesimli olarak imal edilmekte ve mukavemetini artırmak amacı ile 5 mm kalınlığındaki bayrak sacları ile takviye edilmektedir.
- Bisiklet pedalının oynar aksamı konik sıkma rulman ile sabitlenmektedir.
- Bisiklet pedalları iki adet enjeksiyon polietilen malzeme ve oynar kısmı rulmanlı olarak üretilmektedir.

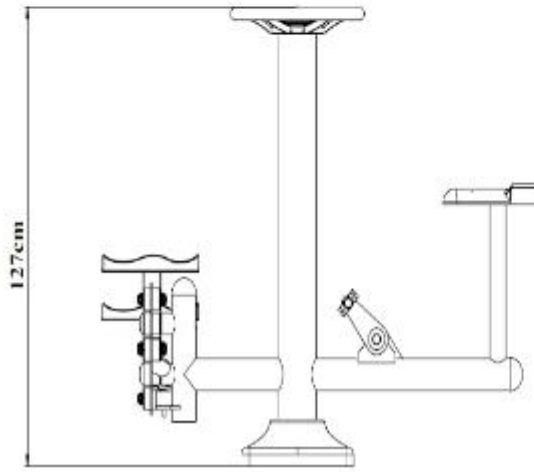
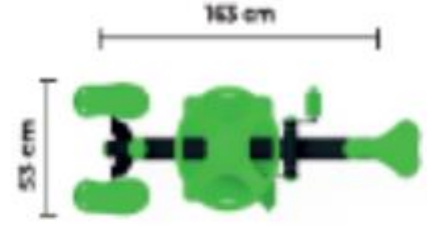
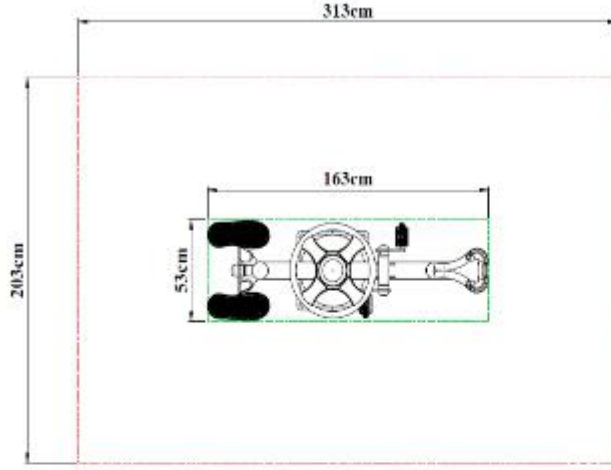

Boyutlar	En	53 cm
	Boy	163 cm
	Yükseklik	127 cm