

PF-12 (Vücut Geliştirme Aleti)

- Ürün üç istasyon şeklinde üretilmektedir.
- Üründe bir adet bacak güçlendirme, bir adet barfiks ve bir adet karın çalıştırma istasyonu bulunmaktadır.
- Taşıyıcı borular en az \varnothing 139 mm ve 2,5-3 mm et kalınlığında 1890 mm uzunluğunda borudan imal edilmektedir.
- Ana gövdeye bağlı hareketli parçalar en az \varnothing 60 mm ve 2,5-3 mm et kalınlığındadır.
- Barfiks aleti askı kolları ve kol dayama destek borusu, \varnothing 60 mm 2,5-3 mm et kalınlığında borudan özel bükülmüş olarak imal edilmektedir.
- Gövdeye bağlı aksamlar 5 mm kalınlığında 140'lık bağlantı kelepçesi ile monte edilmektedir.
- Hareketli U mafsallı göbeklerde 2'şer adet 6205 2RS Rulman kullanılmaktadır.
- Bacak güçlendirme istasyonundaki hareketli ağırlık parçası \varnothing 60 mm dolu metal malzemedен üretilmektedir.
- Oturak, sırtlıklar ve kolçak plastikleri kendinden renkli polietilen malzemedен imal edilmektedir.
- Ana taşıyıcı borunun üst kısmı plastik tapa ile kapatılmaktadır.
- Ürün üzerindeki tüm tutamak yerlerine, renkli kauçuk elcikler sıkı geçecek şekilde takılmaktadır.
- Ana gövde flanşları 8 mm kalınlığında 280x280 mm ebadında ST37 sacdan lazer kesimli olarak imal edilmekte ve mukavemetini artırmak amacı ile 5 mm kalınlığındaki bayrak sacları ile takviye edilmektedir.

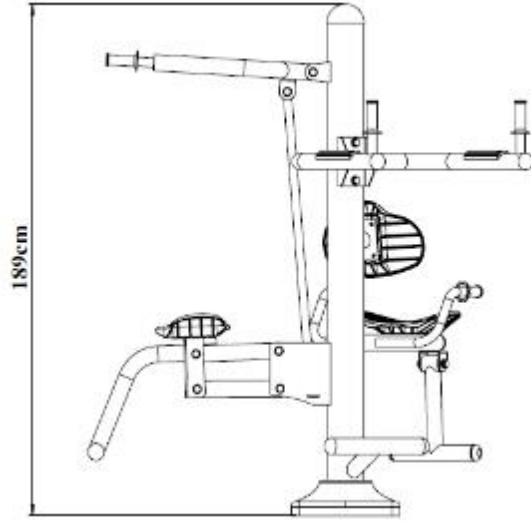

Boyutlar	En	210 cm
	Boy	210 cm
	Yükseklik	189 cm

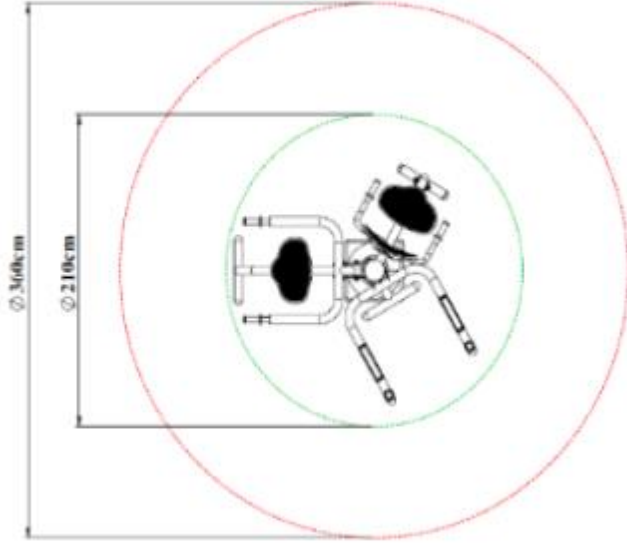